

GIUNTI ELASTICI TRASCO®

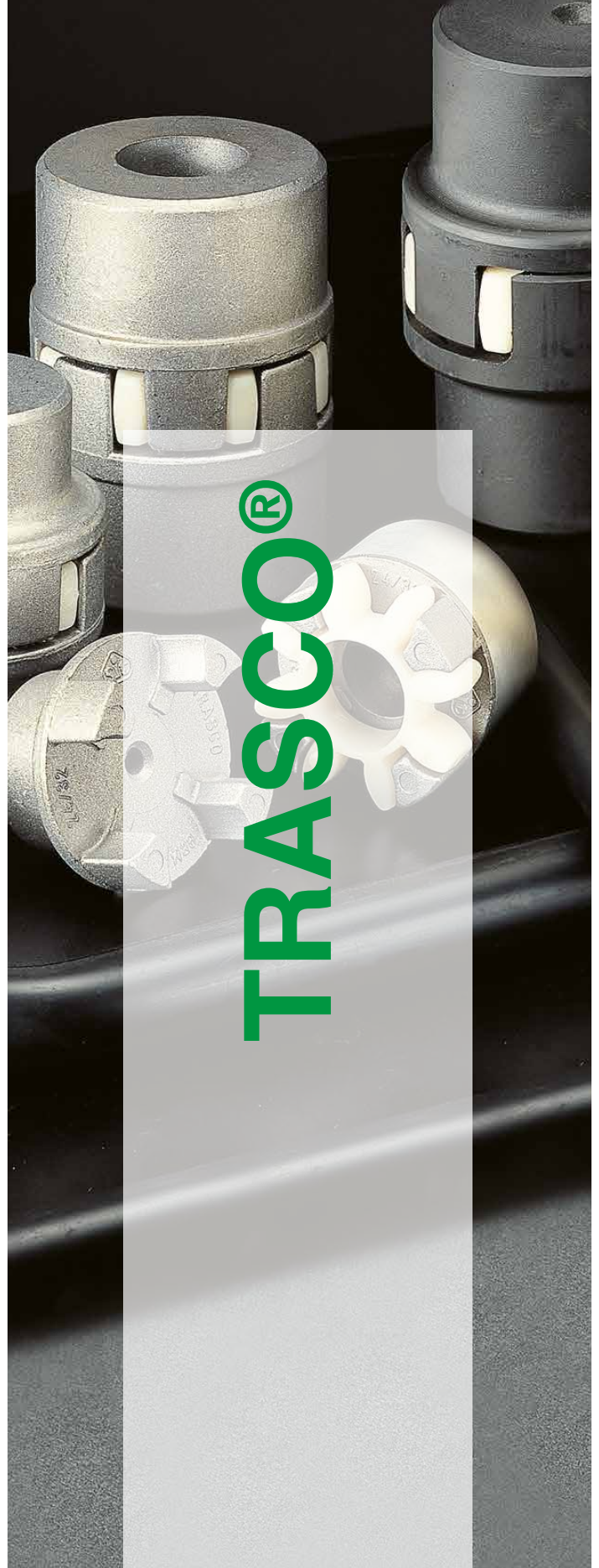

DRIVE
SOLUTIONS



TRASCO®

Giunti elastici TRASCO®

Descrizione

Il giunto TRASCO® è il giunto elastico ed omocinetico che nella categoria assicura le massime prestazioni a parità d'ingombro. Risulta essere infatti molto compatto e permette una sicura trasmissione del moto fra motore e macchina condotta, assorbendo urti e vibrazioni torsionali. Il giunto TRASCO® permette inoltre, tramite la deformazione elastica dell'anello dentato, di compensare disallineamenti angolari, radiali, piccole variazioni di lunghezza degli alberi ed isola, termicamente ed elettricamente, motore e macchina condotta. I profili dei denti del mozzo e dell'anello dentato sono studiati in modo da ottenere una distribuzione uniforme della pressione. Gli sforzi a cui è soggetto l'elemento elastico sono solo di compressione e non inducono forze assiali o radiali, conferendo al giunto TRASCO® grande capacità di carico e durata.

Il montaggio del giunto può essere tanto orizzontale quanto verticale e sopporta bene variazioni ed inversioni di carico.

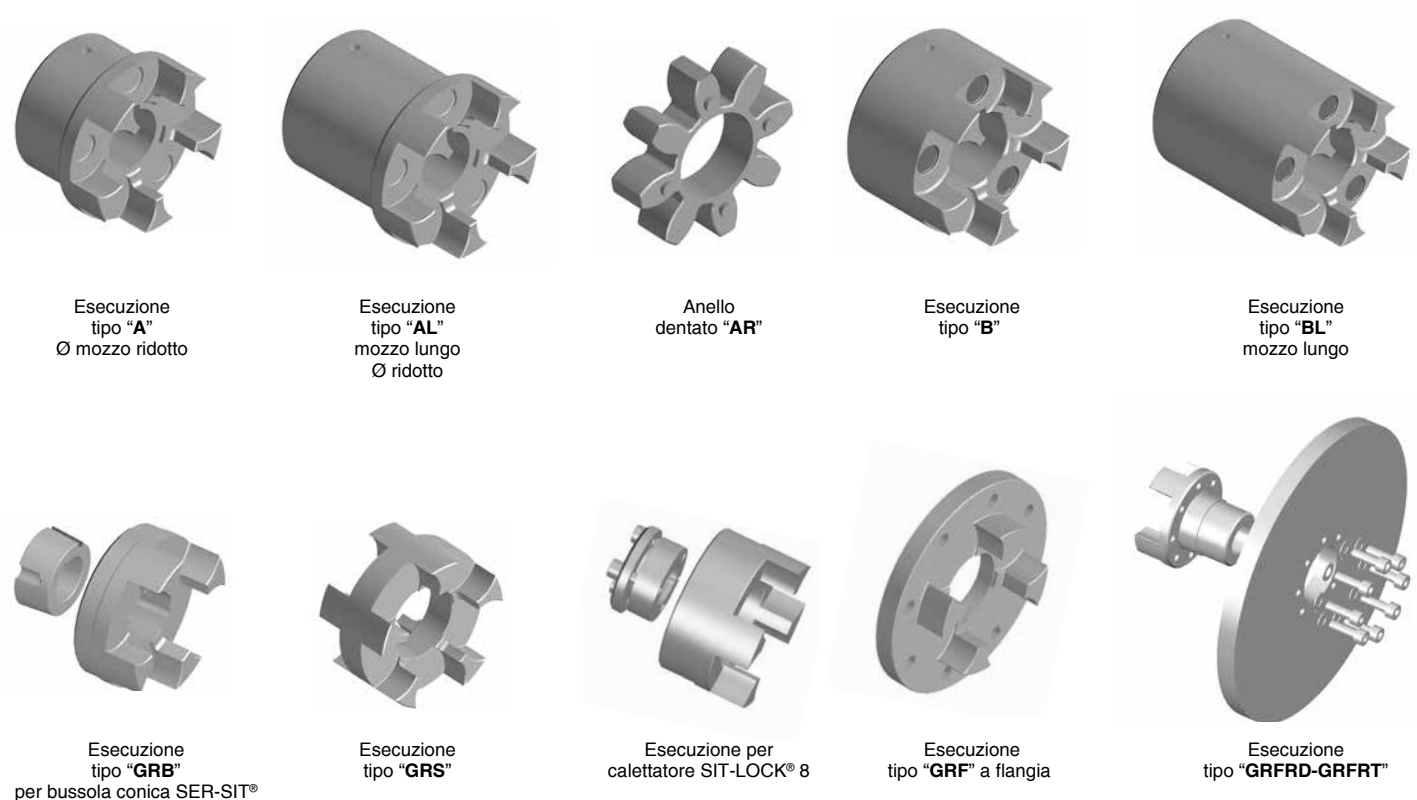

Esecuzione tipo "A"
Ø mozzo ridotto

Esecuzione tipo "AL"
mozzo lungo Ø ridotto

Anello dentato "AR"

Esecuzione tipo "B"

Esecuzione tipo "BL"
mozzo lungo

Esecuzione tipo "GRB"
per bussola conica SER-SIT®

Esecuzione tipo "GRS"

Esecuzione per calettatore SIT-LOCK® 8

Esecuzione tipo "GRF" a flangia

Esecuzione tipo "GRFRD-GRFRT"

Direttiva ATEX 2014/34/UE

"Apparecchi e sistemi di protezione destinati ad essere utilizzati in atmosfera potenzialmente esplosiva".

È possibile richiedere la certificazione per l'utilizzo in zone con presenza di gas e polveri potenzialmente esplosivi.

I giunti di trasmissione sono disponibili completi di istruzioni di montaggio, manuale d'uso e manutenzione e dichiarazione di conformità. Per informazioni contattare il nostro Ufficio Tecnico alla seguente mail: ufficio.tecnico@sitspa.it.

I mozzi

Il giunto TRASCO® è costituito da due mozzi metallici che presentano delle cavità a sezione circolare lavorate a macchina utensile che ospitano i denti dell'anello dentato. Il materiale dei mozzi di serie è ghisa lamellare o alluminio, ma è possibile su richiesta utilizzarne altri come acciaio o ghisa sferoidale.

La serie dei mozzi base è disponibile nelle forme "A", "B" ed allungata "L", che differiscono per il foro massimo consentito e per lunghezza, lasciando inalterate tutte le caratteristiche tecniche del giunto.

Nota: è possibile avere le cave in fase su richiesta.

L'anello dentato

L'anello dentato è una corona elastica prodotta con particolari mescole che permettono di ottimizzare le prestazioni del giunto in funzione dell'applicazione. L'elemento elastico risulta particolarmente resistente all'invecchiamento, all'idrolisi (adatto quindi anche ai climi tropicali), alla fatica e all'abrasione; è auto smorzante e presenta un'ottima resistenza ai principali agenti chimici, ed in particolare agli olii, ai grassi e all'ozono. Si consiglia una temperatura d'impiego compresa tra i -30 °C e +80 °C, con possibilità di punte di pochi minuti fino a -40 °C o +100 °C

Anelli standard					
Durezza anello (Shore)	Colore	Materiale	Temperature ammissibili [°C]		Impieghi
			d'esercizio	per pochi minuti	
92 Sh A	Giallo	Poliuretano	da -40 a +90	da -50 a +120	per tutti gli impieghi nel settore industriale di piccola e media potenza
98 Sh A	Rosso	Poliuretano	da -30 a +90	da -40 a +120	per elevate coppie di trasmissione - piccoli angoli di torsione - rigidità
64 Sh D	Verde	Poliuretano	da -30 a +110	da -30 a +130	ambienti con elevata umidità - motori a combustione interna

Anelli per applicazioni speciali					
Durezza anello (Shore)	Colore	Materiale	Temperature ammissibili [°C]		Impieghi
			d'esercizio	per pochi minuti	
80 Sh A	Blu	Poliuretano	da -50 a +80	da -60 a +120	applicazioni con carichi di piccola intensità ed elevati disallineamenti
PA	Grigio	Poliuretano	da -20 a +110	da -30 a +150	elevata rigidità torsionale - elevate temperature ambientali buona resistenza ambientale

Disponibili su richiesta anelli dentati con diverse mescole per applicazioni speciali:

- Alte temperature d'esercizio
- Elevate sollecitazioni dinamiche
- Condizioni ambientali particolarmente gravose
- Resistenza a particolari agenti chimici

Dimensionamento del giunto TRASCO®

Il dimensionamento del giunto TRASCO® riportato in seguito viene effettuato secondo la norma DIN 740/2. Il dimensionamento prevede che i momenti massimi da trasmettere dal giunto nelle varie condizioni di esercizio siano inferiori alle sollecitazioni massime ammissibili del giunto stesso.

La verifica va condotta sia sulla coppia nominale che sulla coppia massima trasmissibile:

1) Verifica sulla coppia nominale.

La coppia nominale da trasmettere moltiplicata per il coefficiente di temperatura deve risultare inferiore alla coppia nominale sopportabile del giunto.

$$T_{KN} \geq T_N \cdot S_\theta \quad [\text{Nm}]$$

in cui la coppia nominale del lato motore T_N si ricava con la formula:

$$T_N = 9550 \frac{P_N}{n} \quad [\text{Nm}]$$

in cui P_N è la potenza nominale del motore in kW ed n è il numero di giri al minuto.

2) Verifica dei picchi di coppia.

La coppia massima del giunto deve essere superiore alla coppia di spunto e moltiplicata per i coefficienti di temperatura, frequenza d'avviamento e d'urto

$$T_{Kmax} \geq T_S \cdot S_\theta \cdot S_Z \cdot S_U \quad [\text{Nm}]$$

3) Verifica della coppia con inversione.

Nel caso di coppia con inversioni oltre alla 1) e alla 2) deve essere anche verificato che la coppia con inversioni sopportabile dal giunto T_{KW} , sia maggiore o uguale alla variazione di coppia T_W della trasmissione, corretta con il coefficiente di temperatura

$$T_{KN} \geq T_N \cdot S_\theta \quad [\text{Nm}]$$

In caso di trasmissioni soggette ad alte vibrazioni torsionali (es. compressori a pistoni, motori a scoppio) è opportuno eseguire un calcolo delle vibrazioni torsionali stesse per garantire il buon funzionamento del giunto.

Si consulti allo scopo il nostro Ufficio Tecnico alla seguente mail: ufficio.tecnico@sitspa.it.

Coefficiente d'urto

Tipo di urto	S_U
Leggero	1,4
Medio	1,5
Alto	1,8

Coefficiente di temperatura

T (°C)	-30 °C / +30 °C	+40 °C	+60 °C	+80 °C
S_θ	1	1,2	1,4	1,8

Coefficiente di frequenza d'avviamento

Avviamenti/ora	0 ÷ 100	101 ÷ 200	201 ÷ 400	401 ÷ 800
S_Z	1	1,2	1,4	1,6

Verifica della coppia trasmissibile dal sistema di calettamento

La connessione albero mozzo deve essere sempre verificata dall'utilizzatore. In particolare in caso di calettamento del giunto con sistema diverso da foro e cava è indispensabile verificare che la coppia di spunto sia minore o uguale della coppia massima trasmissibile dall'elemento di calettamento. In caso di collegamento con chiavetta è importante considerare il carico di snervamento del mozzo in funzione del materiale con il quale è costruito e del carico che deve trasmettere la sede di chiavetta.

T_{KN}	Coppia nominale trasmissibile dal giunto	Nm
T_{Kmax}	Coppia massima trasmissibile dal giunto	Nm
T_{KW}	Coppia con inversioni trasmissibile dal giunto	Nm
T_N	Coppia nominale del motore	Nm
T_S	Coppia di spunto del motore o coppia d'urto	Nm
T_W	Coppia con inversioni dell'impianto	Nm

S_θ	Coefficiente di temperatura	
S_Z	Coefficiente di frequenza d'avviamento	
S_U	Coefficiente d'urto	
P_N	Potenza nominale del motore	kW
n	Numero di giri di funzionamento del motore	rpm

Tipologie di stress

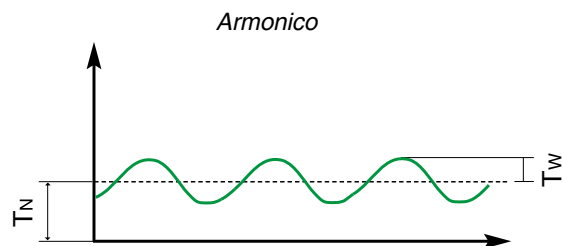
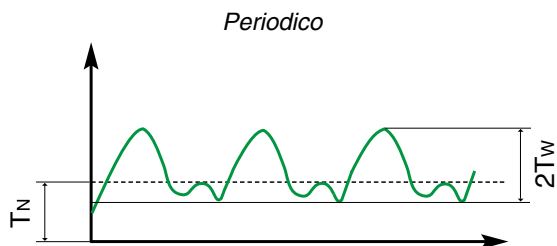

Disallineamenti

Taglia	ΔK_a [mm]	ΔK_r [mm]	ΔK_w [°]
19/24	1,2	0,20	1°30'
24/32	1,4	0,22	1°30'
28/38	1,5	0,25	1°30'
38/45	1,8	0,28	1°30'
42/55	2,0	0,32	1°30'
48/60	2,1	0,36	1°30'
55/70	2,2	0,38	1°30'
65/75	2,6	0,42	1°30'
75/90	3,0	0,48	1°30'
90/100	3,4	0,50	1°30'
100/110	3,8	0,52	1°30'
110/125	4,2	0,55	1°30'
125/145	4,6	0,60	1°30'
140/160	5,0	0,62	1°30'
160/185	5,7	0,64	1°30'
180/200	6,4	0,68	1°30'

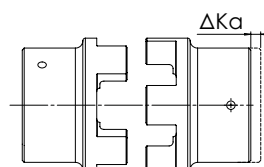

Disallineamento assiale

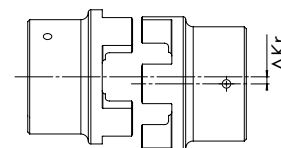

Disallineamento radiale

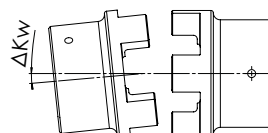

Disallineamento angolare

Numero di giri d'esercizio $n=1500$ rpm

I valori riportati in tabella per i disallineamenti angolare e radiale vanno opportunamente ridotti nel caso in cui risultino presenti contemporaneamente.
La somma dei rapporti tra i valori ammissibili (A) e i rispettivi valori tabellari deve risultare minore o uguale all'unità.

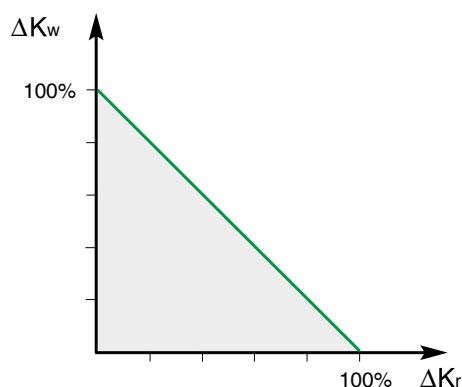

$$\frac{\Delta K_{rA}}{\Delta K_r} + \frac{\Delta K_{wA}}{\Delta K_w} \leq 1$$

ΔK_a	Disallineamento assiale massimo	mm
ΔK_r	Disallineamento radiale massimo	mm
ΔK_w	Disallineamento angolare massimo	°

Rigidità torsionale dinamica

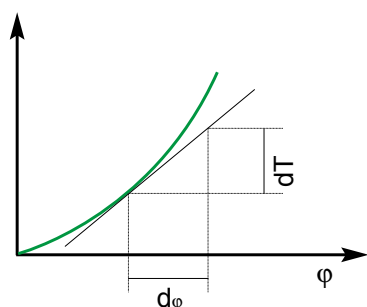

La rigidità torsionale dinamica C_{Tdin} è la derivata prima della coppia nominale trasmissibile dal giunto rispetto all'angolo di torsione.

φ è l'angolo di torsione di metà giunto rispetto all'altra metà.
Come regola C_{Tdin} è maggiore di C_T ed è in funzione dello stress imposto sul giunto.

Caratteristiche del giunto TRASCO®

Le caratteristiche tecniche riportate fanno riferimento a tutte le esecuzioni dei giunti TRASCO® e sono valide per gli anelli indicati. In presenza di alte temperature di esercizio o esposizione ad agenti chimici, sono disponibili anelli di mescole specifiche adatte allo scopo.

Per applicazioni particolarmente gravose con vibrazioni e picchi di coppia si prega di consultare il nostro ufficio tecnico per una verifica della trasmissione e dei materiali da impiegare nei mozzi.

Taglia	Durezza anello elastico		Coppia trasmissibile			N° giri massimo	Rigidità torsionale dinamica				
	Colore	Shore	T _{KN} [Nm]	T _{Kmax} [Nm]	T _{KW} [Nm]	n (v=30m/s) [rpm]	n (v=40m/s) [rpm]	CTdin (1 T _{KN}) [Nm/rad]	CTdin (0,75 T _{KN}) [Nm/rad]	CTdin (0,5 T _{KN}) [Nm/rad]	CTdin (0,25 T _{KN}) [Nm/rad]
19/24	Giallo	92 Sh A	10	20	2,7	14000	19000	1280	1050	800	470
	Rosso	98 Sh A	17	34	4,4	14000	19000	2920	2390	1810	1070
	Verde	64 Sh D	21	42	5,5	14000	19000	5350	4390	3320	1970
24/32	Giallo	92 Sh A	35	70	9	10600	14000	4860	3980	3010	1790
	Rosso	98 Sh A	60	120	16	10600	14000	9930	8140	6160	3650
	Verde	64 Sh D	75	150	19,5	10600	14000	15110	12390	9370	5550
28/38	Giallo	92 Sh A	95	190	25	8500	11800	10900	8940	6760	4010
	Rosso	98 Sh A	160	320	42	8500	11800	26770	21950	16600	9840
	Verde	64 Sh D	200	400	52	8500	11800	27520	22570	17060	10120
38/45	Giallo	92 Sh A	190	380	49	7100	9500	21050	17260	13050	7740
	Rosso	98 Sh A	325	650	85	7100	9500	48570	39830	30110	17850
	Verde	64 Sh D	405	810	105	7100	9500	70150	57520	43490	25780
42/55	Giallo	92 Sh A	265	530	69	6000	8000	23740	19470	14720	8730
	Rosso	98 Sh A	450	900	117	6000	8000	54500	44690	33790	20030
	Verde	64 Sh D	560	1120	145	6000	8000	79860	65490	49520	29350
48/60	Giallo	92 Sh A	310	620	81	5600	7100	36700	30090	22750	13490
	Rosso	98 Sh A	525	1050	137	5600	7100	65290	53540	40480	24000
	Verde	64 Sh D	655	1310	170	5600	7100	95510	78320	59220	35100
55/70	Giallo	92 Sh A	410	820	107	4750	6300	50720	41590	31450	18640
	Rosso	98 Sh A	680	1250	178	4750	6300	94970	77880	58880	34900
	Verde	64 Sh D	825	1650	215	4750	6300	107920	88500	66910	39660
65/75	Giallo	92 Sh A	625	1250	163	4250	5600	97130	79650	60220	35700
	Rosso	98 Sh A	950	1900	245	4250	5600	129510	106200	80300	47600
	Verde	64 Sh D	1175	2350	305	4250	5600	151090	123900	93680	55530
75/90	Giallo	92 Sh A	1280	2560	333	3550	4750	113320	92920	70260	41650
	Rosso	98 Sh A	1950	3900	500	3550	4750	197500	161950	122450	72580
	Verde	64 Sh D	2410	4820	325	3550	4750	248220	203540	153900	91220
90/100	Giallo	92 Sh A	2400	4800	624	2800	3750	190090	155870	117860	69860
	Rosso	98 Sh A	3600	7200	936	2800	3750	312200	256000	193560	114730
	Verde	64 Sh D	4500	9000	1170	2800	3750	674520	553110	418200	247890
100/110	Giallo	92 Sh A	3300	6600	860	2500	3350	253080	207530	156910	93010
	Rosso	98 Sh A	4950	9900	1290	2500	3350	383260	314270	237620	140850
	Verde	64 Sh D	6200	12400	1600	2500	3350	861170	706160	533930	316480
110/125	Giallo	92 Sh A	4800	9600	1250	2240	3000	311610	255520	193200	114520
	Rosso	98 Sh A	7200	14400	1870	2240	3000	690060	565850	427840	253600
	Verde	64 Sh D	9000	18000	2340	2240	3000	1138590	933640	705920	418430
125/145	Giallo	92 Sh A	6650	13300	1730	2000	2650	474860	389390	294410	174510
	Rosso	98 Sh A	10000	20000	2600	2000	2650	1343640	1101790	833060	493790
	Verde	64 Sh D	12500	25000	3250	2000	2650	1435380	1177010	889930	527500
140/160	Rosso	98 Sh A	12800	25600	3328	1800	2360	1424580	1168160	883240	523540
160/185	Rosso	98 Sh A	19200	38400	4992	1500	2000	2482230	2035430	1538980	912220
180/200	Rosso	98 Sh A	28000	56000	7280	1400	1800	3561450	2920400	2208100	1308840

Durezza anello elastico	Angolo di torsione		Smorzamento relativo Ψ (-)	Fattore di risonanza V_R (-)	
	Colore	φ (T _{KN}) (°)			φ (T _{Kmax}) (°)
Giallo		3,2°	5°	0,8	7,9
Rosso		3,2°	5°	0,8	7,9
Verde		2,5°	3,6°	0,75	8,5



Giunti TRASCO® per motori elettrici secondo norme IEC (anello dentato 92 Shore)

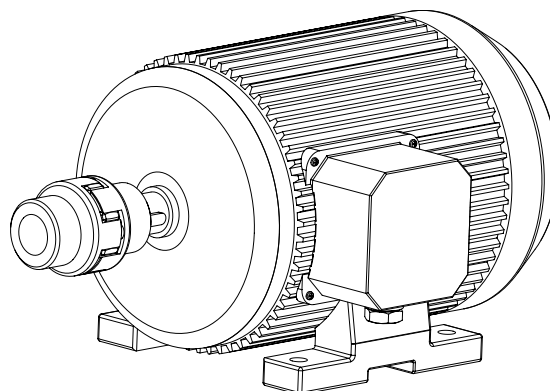

Usa generico - TRASCO®

Taglia	3000 [1/min]				1500 [1/min]				1000 [1/min]				750 [1/min]				d x l [mm]					
	P _N [kW]	T _N [Nm]	Tipo	K	P _N [kW]	T _N [Nm]	Tipo	K	P _N [kW]	T _N [Nm]	Tipo	K	P _N [kW]	T _N [Nm]	Tipo	K	2 poli	4 - 6 - 8 poli				
80	0,75	2,5	19/24	9,2	0,55	3,7	19/24	6,2	0,37	3,9	19/24	5,8	0,18	2,5	19/24	9,2	19x40					
	1,1	3,7		6,2	0,75	5,1		4,5	0,55	5,8		3,9	0,25	3,5		6,5						
90 S	1,5	5		4,6	1,1	7,5		3	0,75	8		2,8	0,37	5,3		2,9	24x50					
90 L	2,2	7,4		3,1	1,5	10		2,3	1,1	12		6,6	0,55	7,9		2,9						
100 L	3	9,8	24/32	8,1	2,2	15	24/32	5,3	1,5	15	24/32	5,3	0,75	11	24/32	7,2	28x60					
112 M		13		6,1	4	27		4				1,1	16	5								
	132 S	5,5		18	28/38	12,7		5,5	36	28/38		6,3	3	30		28/38	7,6	2,2	30	28/38	7,6	38x80
132 M		25		9,2		7,5						49					4,6				4	
	160 M	11	36	38/45		12,5	11	72	38/45		6,2	7,5	74	38/45	6		4	54	38/45		8,3	42x110
160 L		49	9,1			15					98				4,5		11	108			4,1	
	180 M	22	71		42/55	8,7	18,5	121		42/55	5,1	15	148		42/55	4,1	11	145		42/55	4,2	48x110
180 L		30	97			6,3	30	196			4,3					18,5					181	
	200 L	37	120	5,1		37			240		48/60	3	22	290		48/60	2,9	18,5	244		48/60	2,9
225 S		145	4,2	45			292	2,4				30					293					2,4
	250 M	55	177	48/60	4	55	356	55/70	2,4	37		361	55/70	2,3	30		392	65	2,6	60x140		65x140
280 S	75	241	55/70	3,5	75	484	75/90	5,1	45	438		75	5,7	37	483		75	5,1	75x140			
280 M	90	289		2,9	90	581		4,3	55	535	4,6		45	587	4,2							
315 S	110	353		2,4	110	707		75/90	3,5	75	727		75/90	3,4	55	712		75/90	3,5	80x170		
315 M	132	423		2,9	132	849			2,9	90	873			2,8	75	971			6,2			
315 L	160	513	75/90	4,8	160	1030	90/100	5,9	110	1070	90	5,7	90	1170	90	5,2	65x140					
	200	641		3,9	200	1290		4,7	132	1280		4,7	110	1420		4,2						
355 L	250	801		3,1	250	1610		90/100	3,7	160		1550	90/100	3,9		132	1710	90/100	3,5	75x140		
	400 L	315		1010					6	315		2020		3		250	2420		100			2,5
400 L		355	1140	90/100	5,3	355	2280		100	2,6	315	3040		100	2	250	3220		100	1,8	80x170	110x210
	400 L	400	1280		4,7	400	2560			2,3												

P _N	Potenza nominale del motore	kW
T _N	Coppia nominale del motore	Nm
K	Coefficiente di sicurezza	
d x l	Terminale dell'albero motore	mm

Giunti TRASCO® serie base “GR”

La serie base dei mozzi TRASCO® GR del giunto TRASCO® viene costruita in varie esecuzioni ed in differenti materiali. Per applicazioni particolarmente gravose si suggerisce l'uso di mozzi in ghisa sferoidale o acciaio. Si consulti a questo proposito il nostro ufficio tecnico. **Fornibili da magazzino giunti conformi alla direttiva ATEX.**

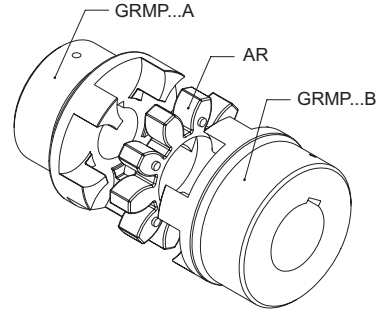
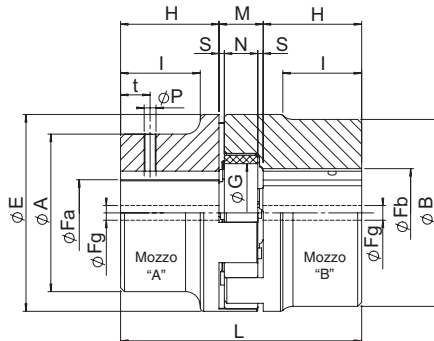

Caratteristiche dimensionali

Taglia	Fa max [mm]	Fb max [mm]	Preforo Fg [mm] esecuzioni				E [mm]	A [mm]	B [mm]	esecuzione A [mm]			esecuzione B [mm]			esecuzione AL [mm]			esecuzione BL [mm]			M [mm]	S [mm]	N [mm]	G [mm]
			A	B	AL	BL				H	L	I	H	L	I	H	L	I	H	L	I				
19/24	-	24	-	-	-	-	40	-	40	-	-	-	25	66	-	-	-	-	50	-	-	16	2	12	18
24/32	24	32	8	10	8	10	55	40	55	30	78	24	30	78	-	50	118	44	60	116	-	18	2	14	27
28/38	28	38	8	10	8	10	65	48	65	35	90	28	35	90	-	60	140	53	80	180	-	20	2,5	15	30
38/45	38	45	10	12	14	14	80	66	80	45	114	37	45	114	-	80	184	72	110	244	-	24	3	18	38
42/55	42	55	10	12	16	16	95	75	95	50	126	40	50	126	-	110	246	100	110	246	-	26	3	20	46
48/60	48	60	12	12	16	16	105	85	105	56	140	45	56	140	-	110	248	99	140	308	-	28	3,5	21	51
55/70	55	70	15	15	16	16	120	98	120	65	160	52	65	160	-	110	250	97	140	310	-	30	4	22	60
65/75	65	75	15	15	20	20	135	115	135	75	185	61	75	185	-	140	315	126	140	315	-	35	4,5	26	68
75/90	75	90	15	15	22	22	160	135	160	85	210	69	85	210	-	140	320	124	170	380	-	40	5	30	80
90/100	90	100	20	20	30	30	200	160	180	100	245	81	100	245	81	170	385	151	210	465	191	45	5,5	34	100
100/110	115	-	45	-	-	-	225	180	-	110	270	89	110	270	-	-	-	-	-	-	-	50	6	38	113
110/125	125	-	55	-	-	-	255	200	-	120	295	96	120	295	-	-	-	-	-	-	-	55	6,5	42	127
125/145	145	-	55	-	-	-	290	230	-	140	340	112	140	340	-	-	-	-	-	-	-	60	7	46	147
140/160	160	-	55	-	-	-	320	255	-	155	375	124	-	-	-	-	-	-	-	-	-	65	7,5	50	165
160/185	185	-	75	-	-	-	370	290	-	175	425	140	-	-	-	-	-	-	-	-	-	75	9	57	190
180/200	200	-	80	-	-	-	420	325	-	195	475	156	-	-	-	-	-	-	-	-	-	85	10,5	64	220

Materiali: 19/24 acciaio sinterizzato - da 24/32 a 90/100 ghisa - da 100/110 ghisa sferoidale.
Tolleranza cava per linguetta JS9

Caratteristiche dimensionali mozzi in alluminio pressofuso

Taglia	Fa max [mm]	Fb max [mm]	Preforo Fg [mm] esecuzioni		E [mm]	A [mm]	B [mm]	L [mm]	H [mm]	M [mm]	S [mm]	N [mm]	I [mm]	G [mm]	t [mm]	P [mm]
			A	B												
19/24	-	24	-	-	40	40	40	66	25	16	2	12	-	18	10	M5
24/32	24	32	-	-	55	40	55	78	30	18	2	14	24	27	10	M5
28/38	28	38	12	28	65	48	65	90	35	20	2,5	15	28	30	15	M6
38/45	38	45	22	38	80	66	77	114	45	24	3	18	37	38	15	M8
42/55	-	55	-	22	95	-	95	126	50	26	3	20	-	46	20	M8
48/60	-	60	-	30	105	-	105	140	56	28	3,5	21	-	51	20	M8

Mozzo GRMP 48/60 AL F48

GRMP: mozzo TRASCO® base
GRMALU: mozzo TRASCO® in alluminio

Taglia

A: mozzo in esecuzione A
B: mozzo in esecuzione B
AL: mozzo lungo in esecuzione A
BL: mozzo lungo in esecuzione B

F...: diametro del foro

Anello elastico AR 48/60 R

Anello elastico per TRASCO®

Taglia

Se non indicato, 92 Sh A (giallo)
R: 98 Sh A (rosso)
V: 64 Sh D (verde)

Mozzi “GRMP” standard finiti di foro H7, cava UNI 6604-69 (tolleranza JS9) e foro per grano di fissaggio sulla cava

Tipo	19/24		24/32				28/38				38/45				42/55				48/60				55/70				65/75				75/90				90/100			
	ALU	AC	ALU	GG	ALU	GG	ALU	GG	ALU	GG	ALU	GG	ALU	GG	ALU	GG	ALU	GG	GG	GG	GG	GG	GG	GG	GG	GG	GG	GG	GG	GG	GG	GG	GG					
Esecuzione mozzo	B	B	A	B	A	B	A	B	A	B	A	B	A	B	B	A	B	B	A	B	A	B	A	B	A	B	A	B	A	B	A	B						
Fori disponibili di serie a magazzino [mm]	10	•	•																																			
	11	•	•																																			
	12	•	•																																			
	14	•	•	•		•		•		•																												
	15	•	•	•		•		•		•																												
	16	•	•	•		•		•		•																												
	18		•	•		•		•		•																												
	19	•	•	•		•		•		•			•																									
	20	•	•	•		•		•		•																												
	22			•		•		•		•																												
	24	•	•	•	•	•	•	•		•																												
	25				•		•	•		•																												
	28				•		•	•		•																												
	30						•		•	•																												
	32						•			•	•																											
	35							•		•	•																											
	38								•		•	•																										
	40											•																										
	42												•																									
	45													•																								
48														•																								
50															•																							
55																•																						
60																	•																					
65																		•																				
70																			•																			
75																																						
80																																						
85																																						
90																																						
95																																						
100																																						

*ALU = Alluminio pressofuso - AC = Acciaio sinterizzato - GG = Ghisa grigia

Posizione e misura del foro per grano di pressione

Dimensione mozzo	P	t [mm]	Coppia di serraggio [Nm]
19/24	M5	10	2
24/32	M5	10	2
28/38	M6	15	4,8
38/45	M8	15	10
42/55	M8	20	10
48/60	M8	20	10
55/70	M10	20	17
65/75	M10	20	17
75/90	M10	25	17
90/100	M12	30	40
100/110	M12	30	40
110/125	M16	35	80
125/145	M16	40	80
140/160	M20	45	140
160/185	M20	50	140
180/200	M20	50	140

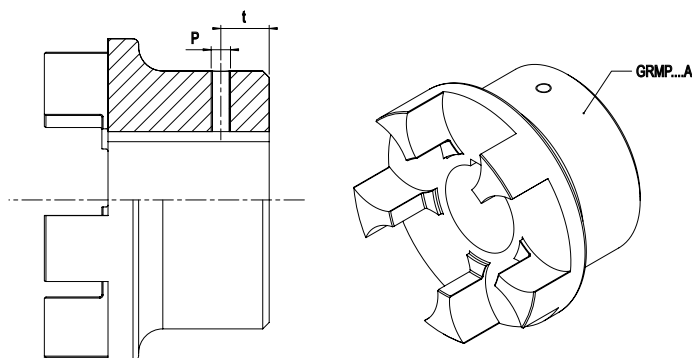

Usò generico - TRASCO®

Giunti TRASCO® serie “GRMB” per montaggio con bussola conica SER-SIT®

I giunti TRASCO® per bussola conica SER-SIT®, prodotti in ghisa GG25, uniscono le elevate caratteristiche tipiche del giunto a mozzo pieno alla praticità dell'uso, del montaggio e dello smontaggio derivante dall'accoppiamento con bussola conica SER-SIT®. Tali giunti sono pronti per il montaggio e prodotti in due versioni:

- B1: montaggio bussola dall'esterno
- B2: montaggio bussola dall'interno (non disponibile per la taglia 90/100).

I GRB risolvono il problema della ruggine da contatto e possono essere utilizzati per ogni tipo di applicazione. I mozzi di tipo B1 possono essere spostati assialmente per il cambio dell'anello.

Fornibili da magazzino giunti conformi alla direttiva ATEX.

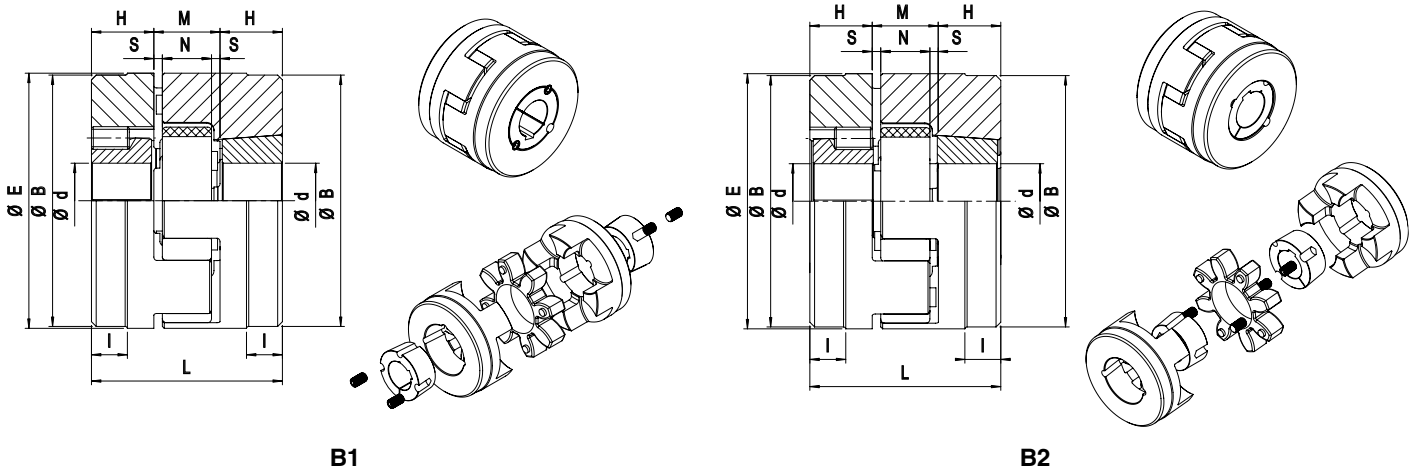

Taglia	Bussola conica	E [mm]	B [mm]	L [mm]	H [mm]	M [mm]	S [mm]	N [mm]	I [mm]
28/38	1108	65	65	66	23	20	2,5	15	-
38/45	1108	80	78	70	23	24	3	18	15
42/55	1610	95	94	78	26	26	3	20	16
48/60	1615	105	104	106	39	28	3,5	21	28
55/70	2012	120	118	96	33	30	4	22	20
65/75	2012	135	133	101	33	35	4,5	26	19
75/90	2517	160	158	130	45	40	5	30	36
90/100*	3535	200	180	223	89	45	5,5	34	70

* Disponibile solo in esecuzione B1

Taglia bussola SER-SIT®	Diametro fori										Coppia trasmissibile dalla bussola [Nm]	Coppia di scivolamento		
												Ø foro [mm]	[Nm]	
1108	[mm]	11 12 14 15 16 17 18 19 20 22 24 25 26 27 28*										150	12 - 19	28 - 49
	[pollici]	3/8 1/2 5/8 3/4 7/8 1 1 1/8*											24 - 28	64 - 79
1610	[mm]	12 14 15 16 18 19 20 22 24 25 26 28 30 32 35 38 40 42										490	19 - 24	98 - 135
	[pollici]	3/8 1/2 5/8 3/4 7/8 1 1 1/8 1 1/4 1 3/8 1 1/2 1 5/8											38 - 42	240 - 265
1615	[mm]	12 14 15 16 18 19 20 22 24 25 26 28 30 32 35 38 40 42*										490	19 - 24	98 - 135
	[pollici]	1/2 5/8 3/4 7/8 1 1 1/8 1 1/4 1 3/8 1 1/2 1 5/8*											38 - 42	240 - 265
2012	[mm]	14 15 16 18 19 20 22 24 25 26 28 30 32 35 38 40 42 45 48 50										800	24 - 38 - 42	65 - 310 - 340
	[pollici]	5/8 3/4 7/8 1 1 1/8 1 1/4 1 3/8 1 1/2 1 5/8 1 3/4 1 7/8 2											48 - 50	400 - 420
2517	[mm]	18 19 20 22 24 25 28 30 32 35 38 40 42 45 48 50 55 60 65*										1300	24 - 38 - 42	220 - 380 - 430
	[pollici]	3/4 7/8 1 1 1/8 1 1/4 1 3/8 1 1/2 1 5/8 1 3/4 1 7/8 2 2 1/8 2 1/4 2 3/8 2 1/2											48 - 55 - 60	510 - 600 - 670
3535	[mm]	25 35 38 40 42 45 48 50 55 60 65 70 75 80 85 90										5000	42 - 60	1000 - 1580
	[pollici]	1 1/2 1 5/8 1 3/4 1 7/8 2 2 1/8 2 1/4 2 3/8 2 1/2 2 5/8 2 3/4 2 7/8 3 3 1/8 3 1/4 3 3/8 3 1/2											75 - 90	2150 - 2600

I diametri dei fori in grassetto indicano bussole costruite in acciaio.

* = chiave ridotta

Mozzo	GRMB 48/60 B2	Anello elastico	AR 48/60 R
GRMB: mozzo TRASCO® GRMB per bussola		Anello elastico per TRASCO®	
Taglia		Taglia	
B1: mozzo con montaggio bussola dall'esterno B2: mozzo con montaggio bussola dall'interno		Se non indicato, 92 Sh A (giallo) R: 98 Sh A (rosso) V: 64 Sh D (verde)	

Giunti TRASCO® serie “GRCAL” con calettatore SIT-LOCK® 8

La serie offre i vantaggi derivanti dall'utilizzo dei calettatori SIT-LOCK® 8 nel collegamento albero-mozzo. Tale sistema di calettamento permette un rapido e sicuro montaggio senza l'utilizzo della chiave, con un'assoluta assenza di giochi e una notevole facilità di registrazione, non essendo richieste sedi di particolare forma geometrica. Numerose soluzioni sono disponibili ed applicabili per le diverse esigenze. La tabella sotto riportata evidenzia come sia possibile accoppiare diversi diametri alberi con lo stesso foro mozzo.

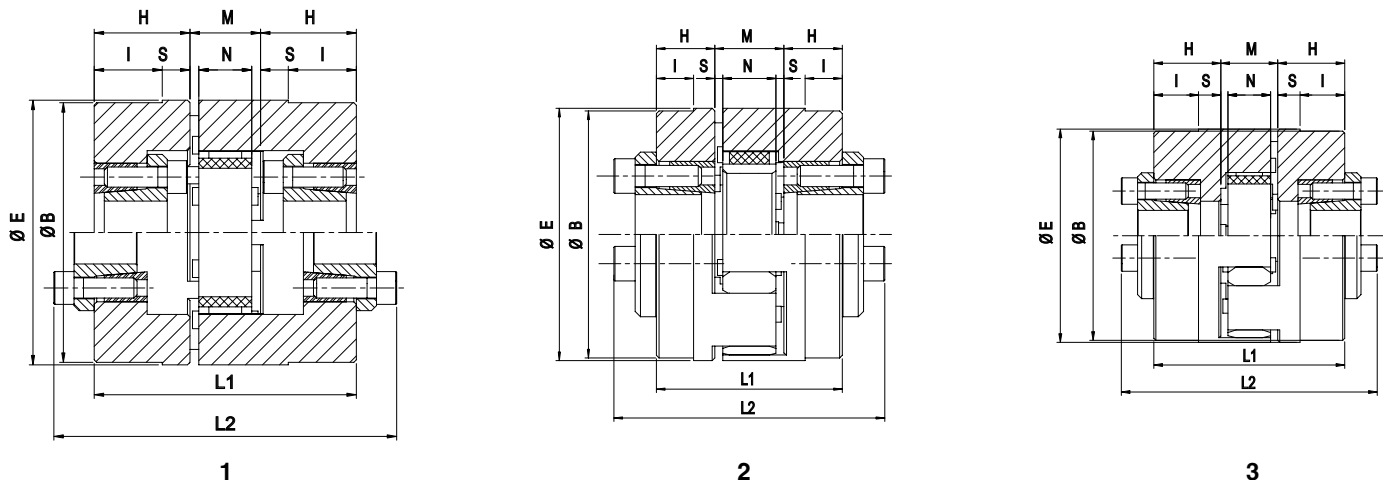

Taglia	Diametro del foro interno del calettatore d [mm]	Diametro esterno del calettatore D [mm]	H [mm]	E [mm]	B [mm]	L1 [mm]	L2 [mm]	M [mm]	S [mm]	N [mm]	I [mm]	Materiale*	Fig.
38/45	14 - 16 - 18 - 19 - 20 - 22 - 24 - 25 - 28 - 30	55	30	80	78	84	116	24	3	18	22	AC	3
42/55	14 - 16 - 18 - 19 - 20 - 22 - 24 - 25 - 28 - 30	55	22	95	93	70	102	26	3	20	14	GS-400	2
	24 - 25 - 28 - 30 - 32 - 35 - 38 - 40	65	32			90	122				22	AC	3
48/60	14 - 16 - 18 - 19 - 20 - 22 - 24 - 25 - 28 - 30	55	38	105	103	104	136	28	3,5	21	27	GS-400	1
	24 - 25 - 28 - 30 - 32 - 35 - 38 - 40	65	33			94	126				22	AC	3
55/70	14 - 16 - 18 - 19 - 20 - 22 - 24 - 25 - 28 - 30	55	38	120	118	106	138	30	4	22	25	GG25	1
	24 - 25 - 28 - 30 - 32 - 35 - 38 - 40	65	38			106	138				25	GS-400	1
	30 - 32 - 35 - 38 - 40 - 42 - 45 - 48 - 50	80	38			106	138				25	AC	3
65/75	14 - 16 - 18 - 19 - 20 - 22 - 24 - 25 - 28 - 30	55	38	135	133	111	143	35	4,5	26	24	GG25	1
	24 - 25 - 28 - 30 - 32 - 35 - 38 - 40	65	38			111	143				24	GS-400	1
	30 - 32 - 35 - 38 - 40 - 42 - 45 - 48 - 50	80	25			85	117				11	GS-400	2
75/90	14 - 16 - 18 - 19 - 20 - 22 - 24 - 25 - 28 - 30	55	38	160	158	116	148	40	5	30	22	GG25	1
	24 - 25 - 28 - 30 - 32 - 35 - 38 - 40	65	38			116	148				22	GG25	1
	30 - 32 - 35 - 38 - 40 - 42 - 45 - 48 - 50	80	41			122	154				25	GS-400	1
90/100	14 - 16 - 18 - 19 - 20 - 22 - 24 - 25 - 28 - 30	55	38	200	180	121	153	45	5,5	34	19	GG25	1
	24 - 25 - 28 - 30 - 32 - 35 - 38 - 40	65	38			121	153				19	GG25	1
	30 - 32 - 35 - 38 - 40 - 42 - 45 - 48 - 50	80	41			127	159				22	GG25	1

*= AC: acciaio / GG 25: ghisa grigia 25 / GS-400: ghisa sferoidale 400

Mozzo **GRMC 48/60**

GRMC: mozzo TRASCO® per SIT-LOCK® 8

Taglia

Anello elastico **AR 48/60 R**

Anello elastico per TRASCO®

Taglia

Se non indicato giallo; R: rosso; V: verde

Calettatore SIT-LOCK® **CAL 8 F20 / 55**

Calettatore SIT-LOCK®

Taglia

Diametro foro interno

Diametro foro esterno

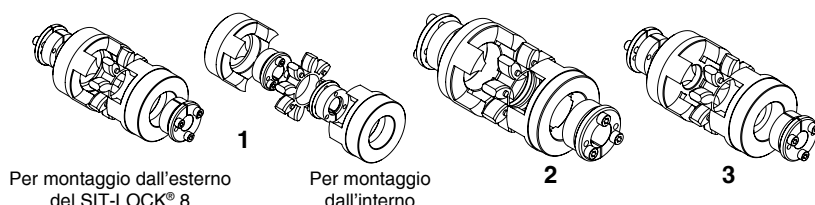

Giunti TRASCO® serie “GRL” con albero intermedio

Tale serie permette di collegare due alberi, anche molto distanti, con due giunti TRASCO® ed un albero intermedio di lunghezza “Lw” secondo le richieste del cliente. La presenza di due stelle in poliuretano aumenta la capacità di smorzamento e permette elevati disallineamenti radiali. Il materiale standard utilizzato per i mozzi è la ghisa mentre per l'albero si utilizza l'acciaio. A seconda dell'applicazione possono essere utilizzati materiali con caratteristiche diverse.

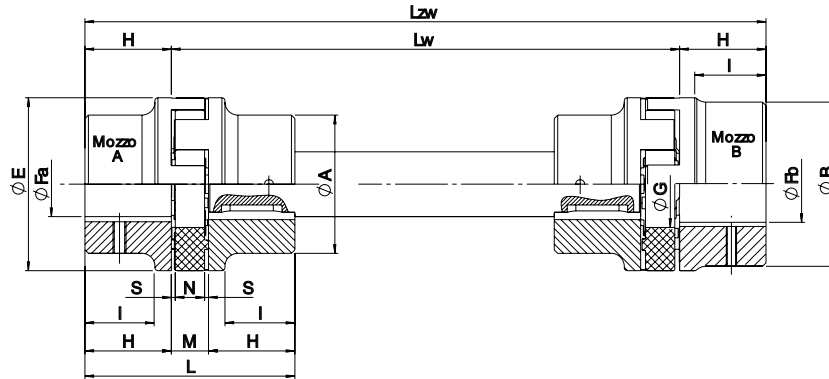

Taglia	Fa [mm]	Fb [mm]	E [mm]	A [mm]	B [mm]	H [mm] esecuzioni			L [mm]		M [mm]	S [mm]	N [mm]	I [mm] esecuzioni				G [mm]
						A-B	AL	BL	A-B	AL-BL				A	B	AL	BL	
24/32	9 - 24	11 - 32	55	40	55	30	50	60	78	128	18	2	14	24	-	44	-	27
28/38	9 - 28	11 - 38	65	48	65	35	60	80	90	160	20	2,5	15	28	-	53	-	30
38/45	11 - 38	13 - 45	80	66	80	45	80	110	114	214	24	3	18	37	-	72	-	38
42/55	11 - 42	13 - 55	95	75	95	50	110	110	126	246	26	3	20	40	-	100	-	46
48/60	13 - 48	13 - 60	105	85	105	56	110	140	140	278	28	3,5	21	45	-	99	-	51
55/70	16 - 55	16 - 70	120	98	120	65	110	140	160	280	30	4	22	52	-	97	-	60
65/75	16 - 65	16 - 75	135	115	135	75	140	140	185	315	35	4,5	26	61	-	126	-	68
75/90	16 - 75	16 - 90	160	135	160	85	140	170	210	350	40	5	30	69	-	124	-	80
90/100	21 - 90	21 - 100	200	160	180	100	170	210	245	425	45	5,5	34	81	81	151	191	100
100/110	46 - 115	-	225	180	-	110	-	-	270	-	50	6	38	89	-	-	-	113
110/125	56 - 125	-	255	200	-	120	-	-	295	-	55	6,5	42	96	-	-	-	127
125/145	56 - 145	-	290	230	-	140	-	-	340	-	60	7	46	112	-	-	-	147

Tolleranza cava per linguetta JS9

Configuratore giunto

Codice giunto	Componente	Tipologia	Esecuzione	Diametro foro	Esempio ordine	
GRL38/45	Mozzo 1	GR	A-B-AL-BL	F...	GRMP38/45AF35	
		GRB	B1-B2	F...		
		GRCAL	-	F...		
	Anello 1	AR	G-R-V	-	AR38/45V	
	Distanza tra gli alberi Lw					Lw = 1200 mm
	Anello 2	AR	G-R-V	-	AR38/45V	
Mozzo 2	GR	A-B-AL-BL	F...	GRMP38/45BF40		
	GRB	B1-B2	F...			
	GRCAL	-	F...			

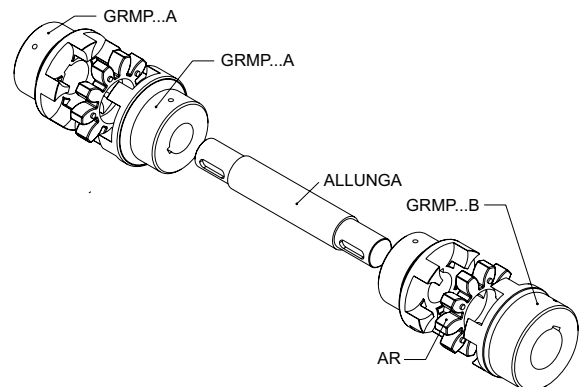

Giunti TRASCO® serie “GRL CAL3” con albero intermedio

La serie permette di collegare due alberi, anche molto distanti, con due giunti TRASCO® ed un albero intermedio di lunghezza “LR2” secondo le richieste del cliente.

La presenza di due stelle in poliuretano aumenta la capacità di smorzamento e permette elevati disallineamenti radiali.

L'albero è affrancato al mozzo tramite anello di calettamento.

Il materiale standard utilizzato per i mozzi è la ghisa mentre per l'albero si utilizza l'acciaio. A seconda dell'applicazione possono essere utilizzati materiali con caratteristiche diverse.

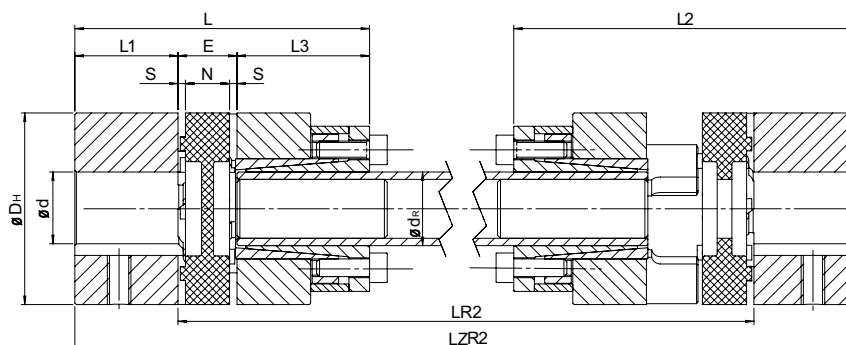

Taglia	Mozzo esterno		Dimensioni [mm] GRL-CAL3											Mozzo interno				
			D _H	L1	L3	L	E	N	s	L2	LR2 min.	LZR2	Allunga		Calettatore SIT-LOCK® 3			
	d _{min}	d _{max}											d _R	C [Nm/Rad·m]	Tipo	Viti Din 912-12.9 M · L	T _A [Nm]	
14	4	15	30	11	26	50	13	10	1,5	61,5	109	LR2+22	10x2.0	68,36	10x16	M4X10	4,9	
19/24	6	24	40	25	26	67	16	12	2	81	120	LR2+50	12x2.0	130	12x18	M4X10	4,9	
24/32	8	28	55	30	38	86	18	14	2	102	156	LR2+60	20x3.0	954,9	20x28	M6X18	17	
28/38	10	38	65	35	45	100	20	15	2,5	117,5	177	LR2+70	25x2.5	1811	25x34	M6X18	17	
38/45	12	45	80	45	45	114	24	18	3	135	192	LR2+90	32x3.5	5167	32x43	M6X18	17	
42/55	14	55	95	50	52	128	26	20	3	151	214	LR2+100	40x4.0	11870	40x53	M6X18	17	
48/60	15	60	105	56	70	154	28	21	3,5	178,5	261	LR2+112	45x4.0	17486	45x59	M8X22	41	
55/70	20	74	120	65	80	175	30	22	4	201	288	LR2+130	55x4.0	33543	55x71	M8X22	41	
65/75	22	80	135	75	80	190	35	26	4,5	220,5	307	LR2+150	60x4.0	44362	60x77	M8X22	41	

Tolleranza cava per linguetta JS9

Configuratore giunto

Codice giunto	Componente	Tipologia	Esecuzione	Diametro foro	Esempio ordine	
GRLC38/45	Mozzo 1	GR	A-B-AL-BL	F...	GRMP38/45AF35	
		GRB	B1-B2	F...		
		GRCAL	-	F...		
	Anello 1	AR	G-R-V	-	AR38/45V	
	Distanza tra gli alberi LR2					LR2 = 1200 mm
	Anello 2	AR	G-R-V	-	AR38/45V	
	Mozzo 2	GR	A-B-AL-BL	F...	GRMP38/45BF40	
GRB		B1-B2	F...			
GRCAL		-	F...			

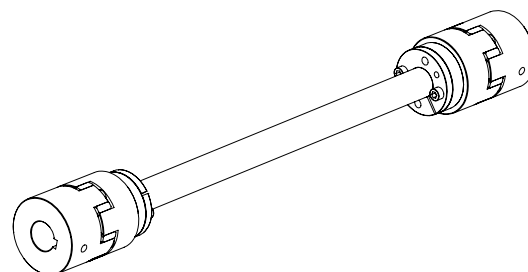

Usa generico - TRASCO®

Giunti TRASCO® serie “GRF” a flangia

La serie a flangia è studiata per impieghi su macchinari pesanti ed offre la possibilità di collegare in diverse combinazioni alberi e flange. Diverse le possibilità di collegamento:

- **flangia-flangia:** utilizzare due mozzi tipo CF
- **flangia-albero:** utilizzare un mozzo della famiglia TRASCO® e un mozzo tipo CF
- **albero-albero:** utilizzare due mozzi tipo CFF accoppiati a mozzi flangiati.

In questo modo si può intervenire sul giunto senza spostare macchina motrice e condotta.

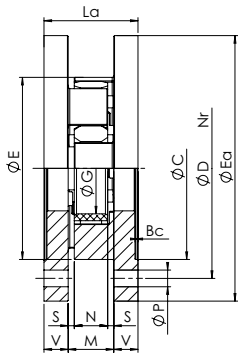

flangia-flangia

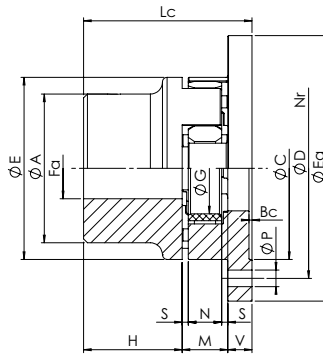

flangia-albero

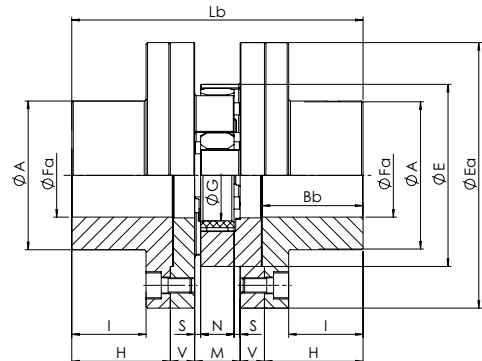

albero-albero

Taglia	Fa min [mm]	Fa max [mm]	E [mm]	Ea [mm]	A [mm]	C [mm]	D [mm]	N° viti	P [mm]	G [mm]	H [mm]	Bb [mm]	Bc [mm]	I [mm]	V [mm]	M [mm]	S [mm]	N [mm]	La [mm]	Lb [mm]	Lc [mm]
19/24	6	19	40	65	40/32	40	50	5	4,5	18	25	26	1,5	17	8	16	2	12	32	82	49
24/32	8	24	55	80	55/40	55	65	5	4,5	27	30	31	1,5	22	8	18	2	14	34	94	56
28/38	10	28	65	100	65/48	65	80	6	6,5	30	35	36	1,5	25	10	20	2,5	15	40	110	65
38/45	12	38	80	115	66	80	95	6	6,5	38	45	46	1,5	35	10	24	3	18	44	134	79
42/55	14	42	95	140	75	95	115	6	9	46	50	51	2	38	12	26	3	20	50	150	88
48/60	15	48	105	150	85	105	125	8	9	51	56	57	2	44	12	28	3,5	21	52	164	96
55/70	20	55	120	175	98	120	145	8	11	60	65	66	2	49	16	30	4	22	62	192	111
65/75	22	65	135	190	115	135	160	10	11	68	75	76	2	59	16	35	4,5	26	67	217	126
75/90	30	75	160	215	135	160	185	10	14	80	85	87	2,5	66	19	40	5	30	78	248	144
90/100	40	90	200	260	160	200	225	12	14	100	100	102	3	80	20	45	5,5	34	85	285	165
100/110	45	115	225	285	180	225	250	12	14	113	110	112	4	85	25	50	6	38	100	320	185
110/125	55	125	255	330	200	255	290	12	18	127	120	122	4	94	26	55	6,5	42	107	347	201
125/145	55	145	290	370	230	290	325	16	18	147	140	142	5	110	30	60	7	46	120	400	230

Tolleranza cava per linguetta JS9
Materiale GJS400

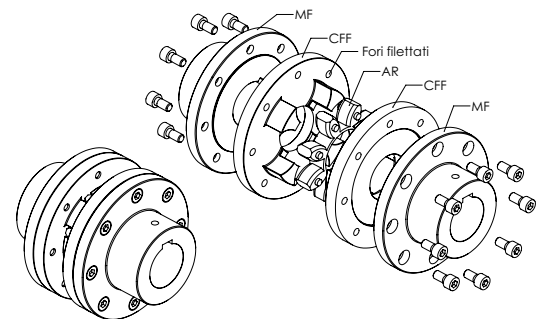
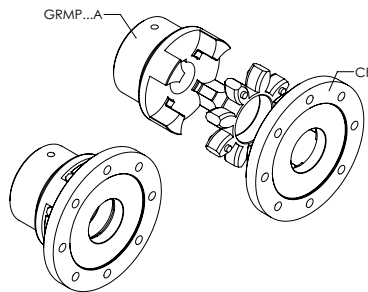
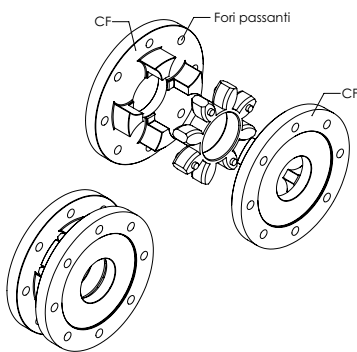

Mozzo GRF CF 48

GRF: mozzo flangiato

CF: mozzo a flangia CF con fori passanti

CFF: mozzo a flangia CFF con fori filettati

Taglia

Giunti TRASCO® serie “GRF C” a flangia

La serie GRF C presenta le medesime caratteristiche della serie GRF ma in versione compatta.

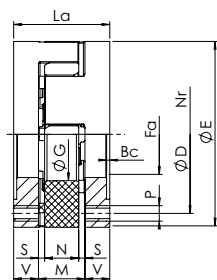

flangia-flangia

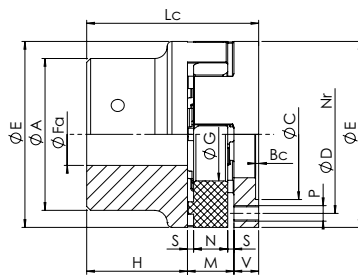

albero-flangia

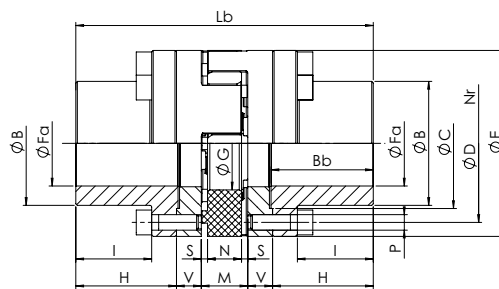

albero-albero

Taglia	Fa min [mm]	Fa max [mm]	E [mm]	A [mm]	B [mm]	H [mm]	I [mm]	La [mm]	Lb [mm]	Lc [mm]	V [mm]	M [mm]	S [mm]	N [mm]	Bb [mm]	Bc [mm]	G [mm]	D [mm]	N° viti	C [mm]	P [mm]
24/32	8	24	55	40	36	30	22	34	94	56	8	18	2	14	31	1,5	27	45	8	36	M5
28/38	10	28	65	48	42	35	25	40	110	65	10	20	2,5	15	36	1,5	30	54	8	44	M6
38/45	12	38	80	66	52	45	35	44	134	79	10	24	3	18	46	1,5	38	66	8	54	M8
42/55	14	42	95	75	62	50	38	50	150	88	12	26	3	20	51	2	46	80	12	65	M8
48/60	15	48	105	85	70	56	44	52	164	96	12	28	3,5	21	57	2	51	90	12	75	M8
55/70	20	55	120	98	80	65	49	62	192	111	16	30	4	22	66	2	60	102	8	84	M10
65/75	22	65	135	115	94	75	59	67	217	126	16	35	4,5	26	76	2	68	116	12	96	M10
75/90	30	75	160	135	108	85	66	78	248	144	19	40	5	30	87	2,5	80	136	15	112	M12
90/100	40	90	200	160	142	100	80	85	285	165	20	45	5,5	34	102	3	100	172	15	145	M16
100/110	45	115	225	180	158	110	85	100	320	185	25	50	6	38	112	4	113	195	15	165	M16
110/125	55	125	255	200	178	120	94	107	347	201	26	55	6,5	42	122	4	127	218	15	180	M20
125/145	55	145	290	230	206	140	110	120	400	230	30	60	7	46	142	5	147	252	15	215	M20
125/145	55	145	290	370	230	290	325	16	18	147	140	142	5	110	30	60	7	46	120	400	230

Tolleranza cava per linguetta JS9

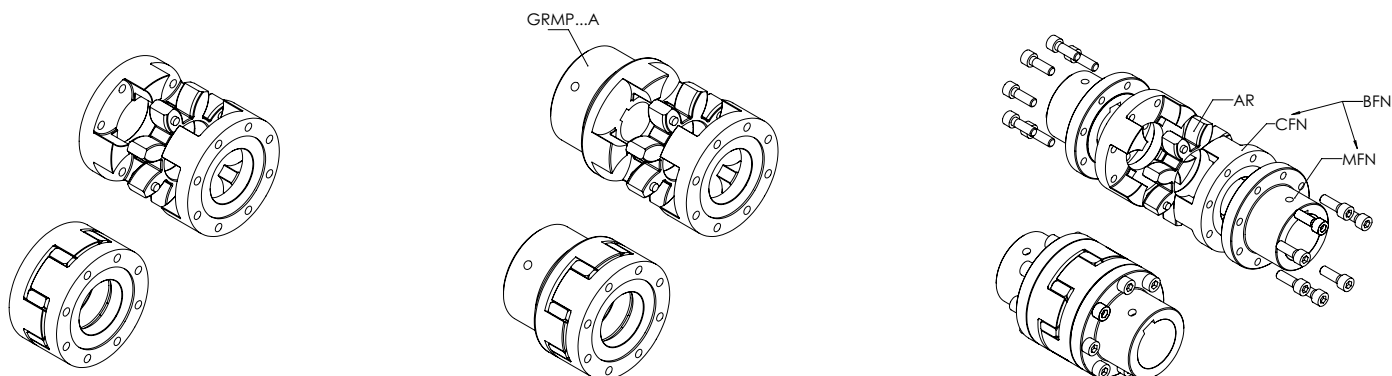

Mozzo

GRFBFN 48

GRFBFN: flangia lato albero per esecuz. "BFN"
 GRFCFN: flangia lato anello per esecuz. "BFN" - "CFN"

Taglia

Giunti TRASCO® serie “GRS” a doppio cardano

Questa serie permette la compensazione di elevati disallineamenti assiali, radiali ed angolari. L'utilizzo di due anelli elastici inoltre consente un elevato effetto di smorzamento delle vibrazioni con conseguente diminuzione del rumore della trasmissione ed una riduzione dell'usura dei componenti collegati (es. cuscinetti). L'elemento intermedio è costruito in alluminio e può essere accoppiato con mozzì di qualunque esecuzione. Solo a titolo di esempio si riporta l'elemento GRS accoppiato a due mozzì GR.

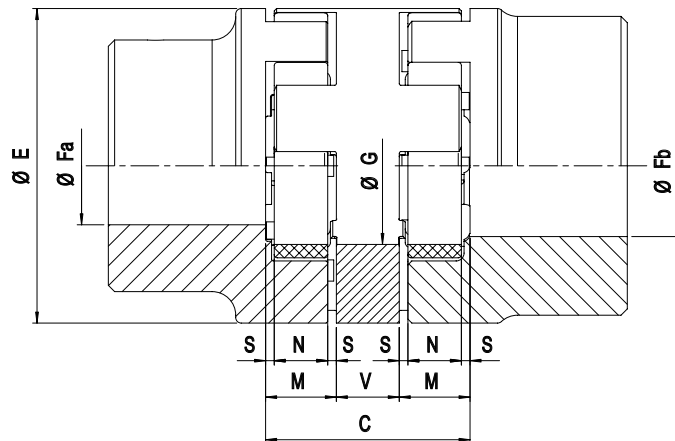

Taglia	Fa [mm]	Fb [mm]	V [mm]	C [mm]	M [mm]	S [mm]	N [mm]	E [mm]	G [mm]	ΔK_r [mm]	ΔK_w [°]
24/32	9 - 24	11 - 32	16	52	18	2	14	55	27	0,89	1°30'
28/38	9 - 28	11 - 38	18	58	20	2,5	15	65	30	1	
38/45	11 - 38	13 - 45	20	68	24	3	18	80	38	1,15	
42/55	11 - 42	13 - 55	22	74	26	3	20	95	46	1,26	
48/60	13 - 48	13 - 60	24	80	28	3,5	21	105	51	1,36	
55/70	16 - 55	16 - 70	28	88	30	4	22	120	60	1,52	
65/75	16 - 65	16 - 75	32	102	35	4,5	26	135	68	1,75	
75/90	16 - 75	16 - 90	36	116	40	5	30	160	80	2	
90/100	21 - 90	21 - 100	40	130	45	5,5	34	200	100	2,5	

Tolleranza cava per linguetta JS9

Elemento intermedio **GRS 48/60**

GRS: elemento intermedio

Taglia

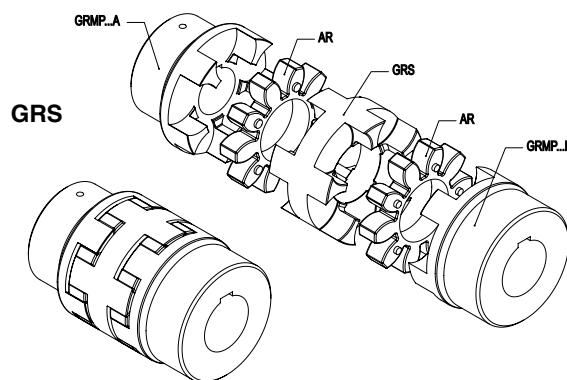

F_a	Foro finito con mozzo “GR” (esecuzione A)	mm
F_b	Foro finito con mozzo “GR” (esecuzione B)	mm
ΔK_r	Disallineamento radiale massimo	mm
ΔK_w	Disallineamento angolare massimo	°

Giunti TRASCO® serie “GR FRT” per freni a tamburo

La serie è studiata per l'installazione con freni a tamburo (FRT) secondo la normativa DIN 15431/15435. Il particolare è costituito da un giunto elastico composto da:

- mozzo standard (qualunque della famiglia TRASCO®)
- anello elastico
- mozzo speciale montato tramite viti su fascia freno

La costruzione dei particolari è eseguita in ghisa G25, in ghisa sferoidale GS400 o in acciaio in base alle necessità dell'applicazione. A seconda delle esigenze è possibile l'accoppiamento di diverse gandezze di fasce freno con ogni misura di giunto. A questo scopo si consultino le tabelle sotto riportate.

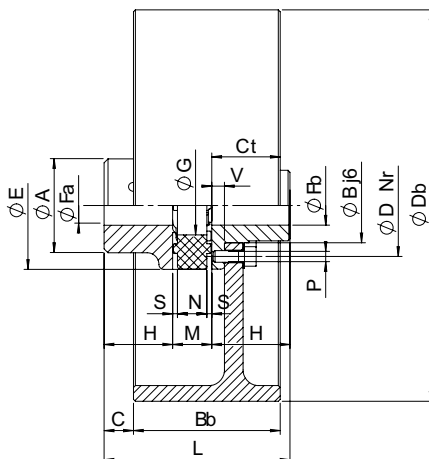

Tolleranza cava per linguetta JS9

Db x Bb [mm]	Taglia											W _{FRT} [kg]	J _{FRT} [kg·m ²]	rpm con Vmax 30 m/s	
	28/38	38/45	42/55	48/60	55/70	65/75	75/90	90/100	100/110	110/125	125/145				
	Fascia per giunto GR FRT - Ct [mm]														
160x60	30	31	-	-	-	-	-	-	-	-	-	-	2,12	0,01	3580
200x75	35	36	38	39	41	-	-	-	-	-	-	-	3,45	0,03	2860
250x95	43	44	46	47	49	50	52	-	-	-	-	-	6,87	0,08	2290
315x118	-	-	55	56	58	59	61	64	-	-	-	-	14,95	0,28	1820
400x150	-	-	68	69	71	72	74	77	79	82	-	-	31,20	0,89	1430
500x190	-	-	-	-	-	87	89	92	94	97	101	-	60,00	2,70	1150
630x236	-	-	-	-	-	-	107	110	112	115	119	-	112,00	8,01	910
710x265	-	-	-	-	-	-	-	-	123	126	130	-	161,00	14,90	810
800x300	-	-	-	-	-	-	-	-	-	-	144	-	202,00	27,20	720

Taglia	Fa; Fb min [mm]	Fa;Fb max [mm]				E [mm]	A [mm]	B [mm]	H [mm]	L [mm]	G [mm]	N° viti	V [mm]	M [mm]	S [mm]	N [mm]	D [mm]	P [mm]
		Fa	Fb (GG25)	Fb (GS400)	Fb (Acciaio)													
28/38	10	28	20	22	24	65	48	38	35	90	30	8	6,5	20	2,5	15	52	M6
38/45	12	38	28	32	34	80	66	50	45	114	38	8	7,5	24	3	18	66	M8
42/55	14	42	30	38	42	95	75	60	50	126	46	12	9,5	26	3	20	80	M8
48/60	15	48	35	45	48	105	85	68	56	140	51	12	10,5	28	3,5	21	90	M8
55/70	20	55	42	50	55	120	98	78	65	160	60	8	12,5	30	4	22	102	M10
65/75	22	65	48	55	65	135	115	92	75	185	68	12	13,5	35	4,5	26	116	M10
75/90	30	75	58	70	75	160	135	106	85	210	80	15	15,5	40	5	30	136	M12
90/100	40	90	75	90	100	200	160	140	100	245	100	15	18,5	45	5,5	34	172	M16
100/110	45	115	-	100	-	225	180	156	110	270	113	15	20,5	50	6	38	195	M16
110/125	55	125	-	110	-	255	200	176	120	295	127	15	23,5	55	6,5	42	218	M20
125/145	55	145	-	130	-	290	230	204	140	340	147	15	27,5	60	7	46	252	M20

Mozzo **GRFRT 48/60**

GRFRT: mozzo lato freno a tamburo

Taglia

W _{FRT}	Peso della fascia per “GRFRT”	kg
J _{FRT}	Momenti d'inerzia della fascia per “GRFRT”	kgm ²

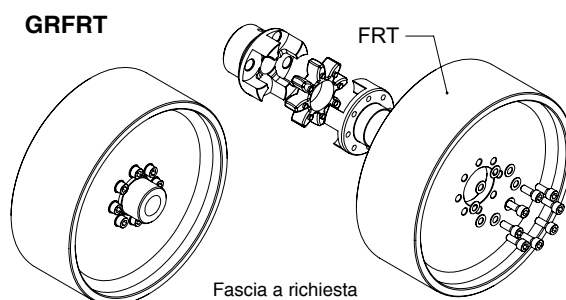

Giunti TRASCO® serie “GR FRD” con disco freno

La serie è studiata per l'installazione con freni a disco (FRD). Il particolare è costituito da un giunto elastico composto da:

- mozzo standard (qualunque della famiglia TRASCO®)
- anello elastico
- mozzo speciale montato tramite viti su fascia freno

La costruzione dei particolari è eseguita in ghisa G25, in ghisa sferoidale GS400, o in acciaio in base alle necessità dell'applicazione. A seconda delle esigenze è possibile l'accoppiamento di diverse grandezze di fasce freno con ogni misura di giunto.

A questo scopo si consultino le tabelle sotto riportate.

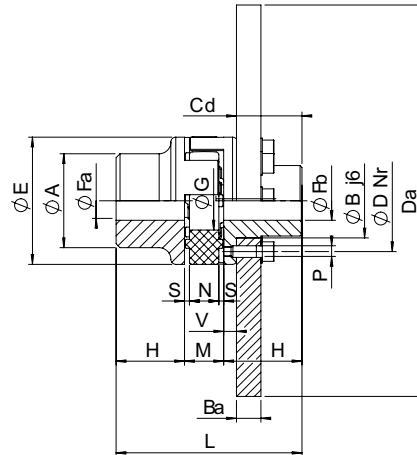

Tolleranza cava per linguetta JS9

Disco per giunto GR FRD												W _{FRD} [kg]	J _{FRD} [kg m ²]	rpm con Vmax 40 m/s
Da x Ba	28/38	38/45	42/55	48/60	55/70	65/75	75/90	90/100	100/110	110/125	125/145			
200x12,5	•	•	-	-	-	-	-	-	-	-	-	2,93	0,0154	3820
250x12,5	•	•	•	•	-	-	-	-	-	-	-	4,66	0,0376	3060
315x16	-	-	•	•	•	•	•	-	-	-	-	8,62	0,1118	2430
400x16	-	-	-	•	•	•	•	•	•	•	-	15,23	0,3152	1910
500x16	-	-	-	-	•	•	•	•	•	•	•	23,96	0,7680	1530
630x20	-	-	-	-	-	•	•	•	•	•	•	47,72	2,4264	1210
710x20	-	-	-	-	-	•	•	•	•	•	•	60,93	3,9151	1080
800x25	-	-	-	-	-	-	-	•	•	•	•	94,91	7,8790	950
900x25	-	-	-	-	-	-	-	-	-	•	•	118,95	12,6091	850

Taglia	Fa;Fb min [mm]	Fa;Fb max [mm]				E [mm]	A [mm]	B [mm]	H [mm]	L [mm]	G [mm]	N° viti	V [mm]	M [mm]	S [mm]	N [mm]	D [mm]	Cd [mm]	P [mm]
		Fa	Fb (GG25)	Fb (GS400)	Fb (Acciaio)														
28/38	10	28	20	22	24	65	48	38	35	90	30	8	6,5	20	2,5	15	52	28,5	M6
38/45	12	38	28	32	34	80	66	50	45	114	38	8	7,5	24	3	18	66	37,5	M8
42/55	14	42	30	38	42	95	75	60	50	126	46	12	9,5	26	3	20	80	40,5	M8
48/60	15	48	35	45	48	105	85	68	56	140	51	12	10,5	28	3,5	21	90	45,5	M8
55/70	20	55	42	50	55	120	98	78	65	160	60	8	12,5	30	4	22	102	52,5	M10
65/75	22	65	48	55	65	135	115	92	75	185	68	12	13,5	35	4,5	26	116	61,5	M10
75/90	30	75	58	70	75	160	135	106	85	210	80	15	15,5	40	5	30	136	69,5	M12
90/100	40	90	75	90	100	200	160	140	100	245	100	15	18,5	45	5,5	34	172	81,5	M16
100/110	45	115	-	100	-	225	180	156	110	270	113	15	20,5	50	6	38	195	89,5	M16
110/125	55	125	-	110	-	255	200	176	120	295	127	15	23,5	55	6,5	42	218	96,5	M20
125/145	55	145	-	130	-	290	230	204	140	340	147	15	27,5	60	7	46	252	112,5	M20

Mozzo GRFRD 48/60

GRFRD: mozzo lato freno a disco

Taglia

W _{FRT}	Peso del disco per "GRFRD"	kg
J _{FRT}	Momenti d'inerzia del disco per "GRFRD"	kgm ²

GRFRD

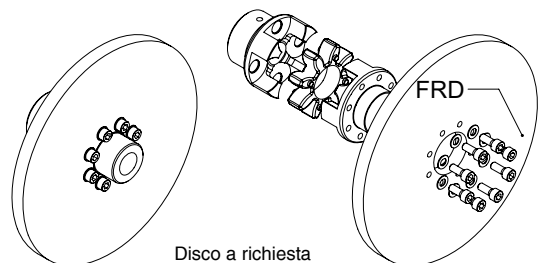

Pesi e momenti d'inerzia dei giunti elastici TRASCO®

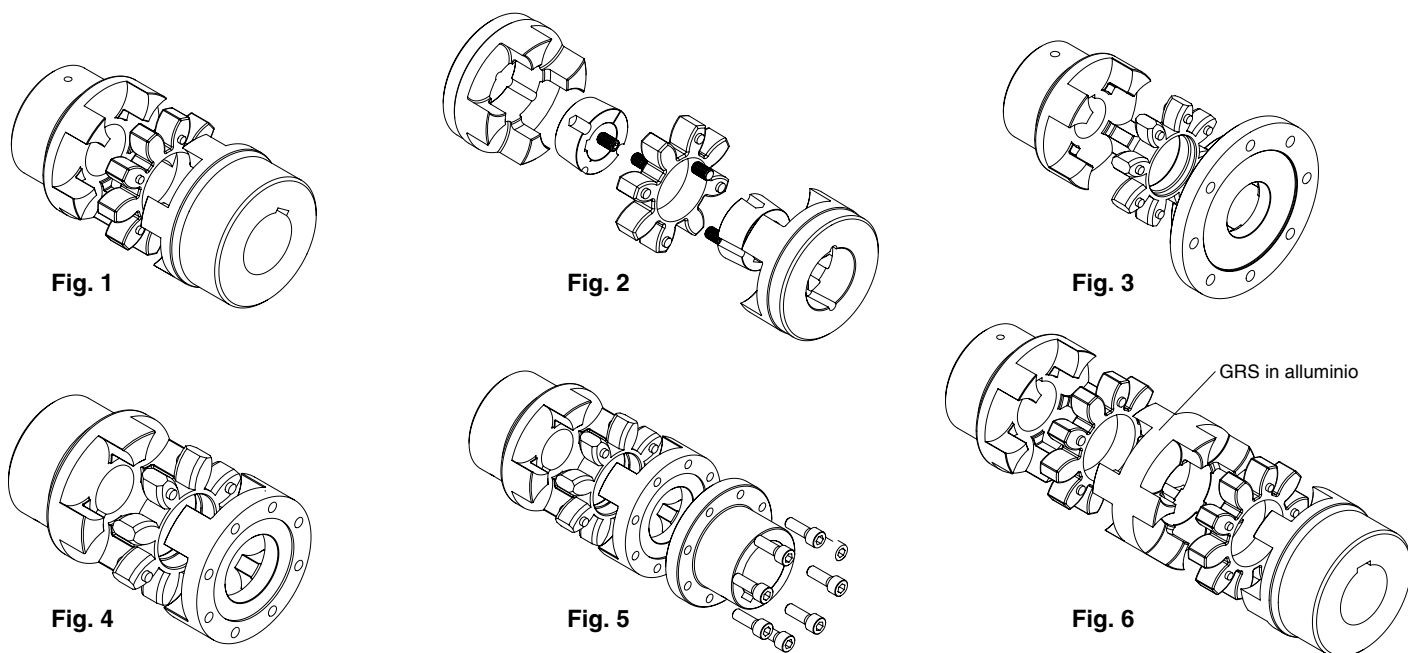

Usò generico - TRASCO®

Taglia del giunto		GR esecuzione A fig. 1	GR esecuzione B fig. 1	GR esecuzione AB fig. 1	GRALU esecuzione A fig. 1	GRALU esecuzione B fig. 1	GRALU esecuzione AB fig. 1	GRB fig. 2	GRF (CF) fig. 3	GRF (CFN) fig. 4	GRF (BFN) fig. 5	Spaziatore GRS fig. 6
19/24	W [kg]	-	0,37	-	-	0,14	-	-	0,23	-	-	-
	J [kgm ²]	-	0,0001	-	-	0,00004	-	-	0,00006	-	-	-
24/32	W [kg]	0,56	0,78	0,67	0,22	0,31	0,26	-	0,3	0,18	0,42	0,14
	J [kgm ²]	0,0002	0,0004	0,0003	0,00008	0,00015	0,00012	-	0,0003	0,00009	0,00018	0,00006
28/38	W [kg]	0,92	1,25	1,1	0,36	0,49	0,43	1	0,58	0,3	0,69	0,22
	J [kgm ²]	0,0005	0,0009	0,0007	0,0002	0,00034	0,00027	0,0007	0,0008	0,00021	0,00041	0,00013
38/45	W [kg]	1,97	2,5	2,25	0,77	0,98	0,9	1,7	0,8	0,313	0,933	0,35
	J [kgm ²]	0,0017	0,0027	0,002	0,0007	0,001	0,00084	0,0026	0,001	0,00047	0,00097	0,00035
42/55	W [kg]	3,1	3,85	3,46	-	1,5	-	2,8	1,41	0,76	1,81	0,51
	J [kgm ²]	0,0035	0,006	0,0047	-	0,002	-	0,0036	0,004	0,0012	0,0023	0,0007
48/60	W [kg]	4,2	5,3	4,75	-	2	-	4,7	1,62	0,89	2,27	0,67
	J [kgm ²]	0,006	0,01	0,008	-	0,004	-	0,0078	0,005	0,0017	0,0035	0,001
55/70	W [kg]	6,4	7,8	7,1	-	-	-	5	2,82	1,47	3,55	0,97
	J [kgm ²]	0,012	0,02	0,015	-	-	-	0,012	0,012	0,0035	0,007	0,002
65/75	W [kg]	9,7	11,8	10,8	-	-	-	6,9	3,46	1,89	4,89	1,43
	J [kgm ²]	0,024	0,035	0,03	-	-	-	0,014	0,017	0,0059	0,0123	0,004
75/90	W [kg]	15,2	20,8	18	-	-	-	14,8	5,03	3	7,86	2,2
	J [kgm ²]	0,051	0,082	0,07	-	-	-	0,065	0,032	0,0125	0,0275	0,009
90/100	W [kg]	26,2	30,2	28,2	-	-	-	35,4	7,9	4,87	13,54	3,9
	J [kgm ²]	0,13	0,17	0,15	-	-	-	0,162	0,073	0,033	0,108	0,025
100/110	W [kg]	32,6	-	-	-	-	-	-	13,5	7,55	20,15	-
	J [kgm ²]	0,22	-	-	-	-	-	-	0,139	0,063	0,14	-
110/125	W [kg]	45,5	-	-	-	-	-	-	18,8	10,15	27,05	-
	J [kgm ²]	0,38	-	-	-	-	-	-	0,255	0,11	0,242	-
125/145	W [kg]	68,8	-	-	-	-	-	-	27,4	14,9	40,9	-
	J [kgm ²]	0,76	-	-	-	-	-	-	0,463	0,21	0,48	-
140/160	W [kg]	93,0	-	-	-	-	-	-	-	-	-	-
	J [kgm ²]	1,30	-	-	-	-	-	-	-	-	-	-
160/185	W [kg]	137,0	-	-	-	-	-	-	-	-	-	-
	J [kgm ²]	2,46	-	-	-	-	-	-	-	-	-	-
180/200	W [kg]	197,0	-	-	-	-	-	-	-	-	-	-
	J [kgm ²]	4,40	-	-	-	-	-	-	-	-	-	-

Pesi e momenti d'inerzia sono stati calcolati utilizzando mozzi con foro max.

Tabella per esecuzione giunti TRASCO® con foro conico o profilo scanalato

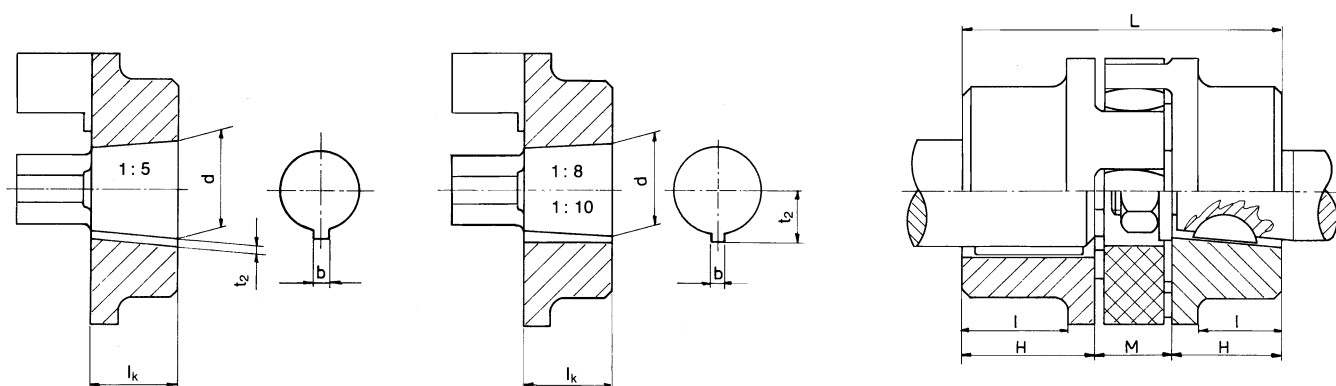

Misure cono 1:5 per: BOSCH - BUCHER- LEDUC - DÜSTERLOH

Codice	$\varnothing d + 0,05$	b JS9	t2 + 0,1	lk
a1	9,85	2	1	11,5
a2	16,85	3	1,8	18,5
a3	19,85	4	2,2	21,5
a4	21,95	3	1,8	21,5
a5	24,85	5	2,9	26,5
a6	29,85	6	2,6	31,5
a7	34,85	6	2,6	36,5
a8	39,85	6	2,6	41,5

Profilo scanalato SAE

Sigla	Grandezza	Testa	Passo	N. denti	α
PH-S	5/8"	14,28	16/32	9	30°
PI-S	3/4"	17,46	16/32	11	30°
PB-S	7/8"	20,63	16/32	13	30°
PB-BS	1"	23,81	16/32	15	30°
PJ	1 1/8"	26,98	16/32	17	30°
PC-S	1 1/4"	29,63	dic-24	14	30°
PA-S	1 3/8"	33,33	16/32	21	30°
PD-S	1 1/2"	36,51	16/32	23	30°
PE-S	1 3/4"	42,86	16/32	27	30°
PF	2 9/16"	63,5	16/32	40	30°

Misure cono 1:8 per: ATOS - CASAPPA - GARBE LAHMEYER - JOTTI & STROZZI - MARZOCCHI - SALAMI - SAUER-FLUID

Codice	$\varnothing d + 0,05$	b + 0,05	t2 + 0,1	lk
b1	9,7	2,4	6	17
b2	11,6	3	7,1	16,5
b3	13	2,4	7,3	21
b4	14	3	8,5	17,5
b5	14,3	3,2	8,5	19,5
b6	17,287	3,2	9,6	24
b7	17,287	4	10,3	24
b8	17,287	3	9,7	24
b9	22,002	3,99	12,4	28
b10	25,463	4,78	15,1	36
b11	25,463	5	15,5	36
b12	27	4,78	15,3	32,5
b13	28,45	6	15,1	38,5
b14	33,176	6,38	18,8	44
b15	33,176	7	18,8	44
b16	43,057	7,95	3,378	51
b17	41,15	8	3,1	42,5

DIN 5482

Sigla	Grandezza	Testa	Passo	N. denti	Tolleranza
P 8217	A 17 x 14	14,4	1,6	9	0,6
P 8228	A 28 x 25	26,25	1,75	15	0,302
P 8230	A 30 x 27	28	1,75	16	0,327
P 8235	A 35 x 31	31,5	1,75	18	0,676
P 8240	A 40 x 36	38	1,9	20	0,049
P 8245	A 45 x 41	44	2	22	0,181
P 8250	A 50 x 45	48	2	24	0,181

DIN 5480

Sigla	Testa	Passo	N. denti
20 x 1 x 18 x 7 H	18	1	18
20 x 1,25 x 14 x 7 H	17,5	1,25	14
25 x 1,25 x 18 x 7 H	22,5	1,25	18
30 x 2 x 13 x 7 H	26	2	13
30 x 2 x 14 x 7 H	26	2	14
35 x 2 x 16 x 7 H	32	2	16
40 x 2 x 18 x 7 H	36	2	18
45 x 2 x 21 x 7 H	41	2	21
48 x 2 x 22 x 9 H	44	2	22
50 x 2 x 24 x 7 H	48	2	24

Misure cono 1:10 per: PARKER HANNIFIN NMF - TEVES

Codice	$\varnothing d + 0,05$	b JS9	t2 + 0,1	lk
c1	19,95	5	12,1	32
c2	24,95	6	14,1	45
c3	29,75	8	17	50